

## SOBNI BEŽIČNI WI-FI PROGRAMSKI Q7 TERMOSTAT

### 1. O proizvodu:



NQ7 RF digitalni termostat ima najnapredniji čip u svetu. Sa najvećom preciznošću unutrašnjeg NTC senzora na samom termostatu detektuje i upoređuje temperature.

Digitalni termostat se automatski uključuje/isključuje kako bi se održavala temperatura unutar željene prostorije. Opcije uključeno/isključeno štede energiju.

Karakteristike NQ7 RF koje poseduju wireless kontrolu, široki LCD ekran, i prikazuje status režima rada (hlađenje/ grejanje/ventilacija) unutrašnje temperature i podešive temperature, itd... Tastatura uključuje: Power on/off (  ) set, programirljiv (PRG) i dva dugmeta za podešavanje temperatura (- & +).

### 2. Tehničke karakteristike

Napajanje - 2*AAA baterije	Pozadinsko osvetljenje - Belo
Prijemnički relejni kontakt - Max 10A	Senzor - NTC 10K
Opseg zadate tačke - 5~30°C	Tačnost - $\pm 0.5^{\circ}\text{C}$ (stepenasta kontrola $+0.5^{\circ}\text{C}$ )
RF frekvencija: 433Mhz ili 868Mhz	Klasa zaštite - IP30
Temperatura - 0~50°C	Kućište - ABS do UL94-5 vatrootporna plastika
Relativna vlažnost - 85%	

### 3. Ekran & dugmići

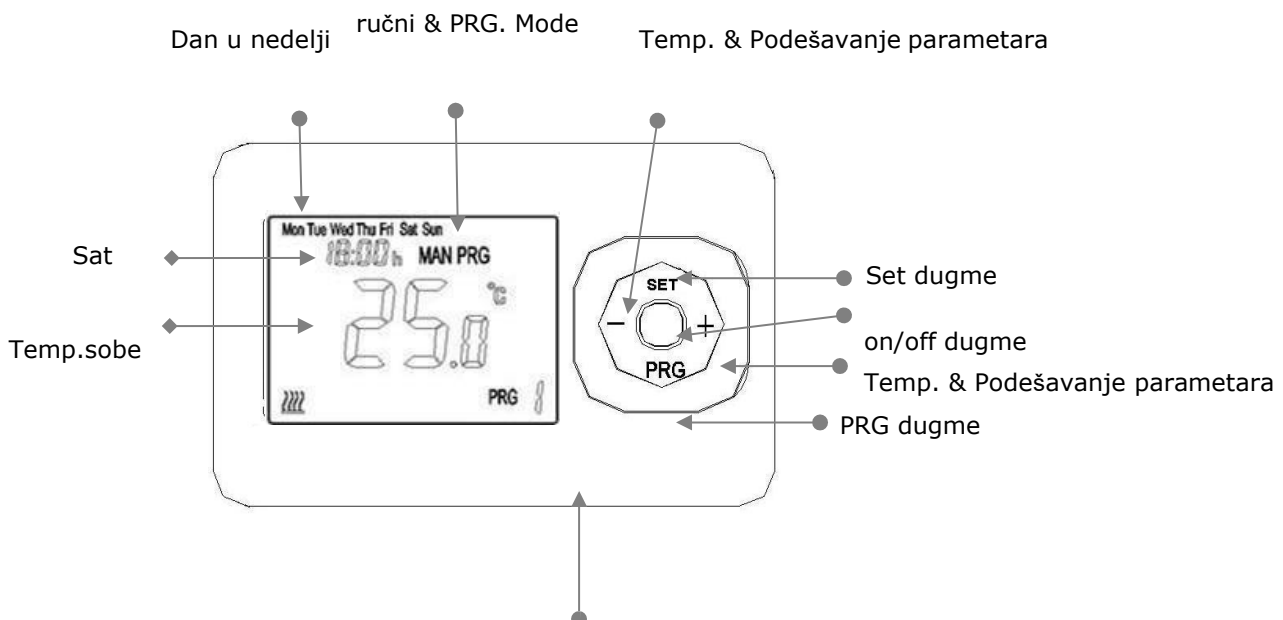

Tekući period

**Funkcije dugmeta**

=

on/off dugme: Pritisnite dugme za uključivanje/isključivanje.

Set dugme: Podešavanje vremena rada & temperature

+ dugme: za povećanje temperature & povećanje parametara

- dugme: za smanjenje temperature & smanjenje parametara

PRG dugme: Podešavanje Mode & podešavanje programiranja

## Operativne instrukcije

### 4. Podešavanje sata & temperature

Pritisnite i zadržite SET dugme 5 sekundi, podesite sat (Minuti-Sat-Dan u nedelji) pritiskajući + i - button, svako pritiskanje dugmeta SET vodi do podešavanja sledećeg nivoa.

Meni	Opis
01	Podešavanje sata- Minuti
02	Podešavanje sata- Sati
03	Podešavanje dana u nedelji

### 5. Napredna podešavanja

#### 1) Kalibracija temperature

Isključiti pošaljaoca, dugo pritisnite "SET" dugme dok je ekran osvetljen, pritisnite "+" ili "-" dugme da biste podesili kalibraciju temperature. Opseg: -8 °C~8°C

Pritisnite "PRG" dugme za prelazak na sledeći korak.

#### 2) Podešavanje prebacivanja diferencijala

Pritisnuti "+" ili "-" dugme kako biste podesili prebacivanje diferencijala.

Opseg: 0.5~5 °C Pritisnite "PRG" dugme kako biste prešli na naredni korak.

#### 3) Ograničavanje podne temperature (Samo za električne verzije)

Pritisnite "+" ili "-" dugme da biste izmenili ograničenje podne temperature.

Opseg: 25~60 °C Pritisnite "PRG" dugme kako biste prešli na naredni korak.

#### 4) Funkcija protiv zamrzavanja

Pritisnite "+" ili "-" dugme kako biste uključili/isključili ovu funkciju ili podesili temperature. Opseg: 3~10 °C Pritisnite "PRG" dugme kako biste prešli na naredni korak.

#### 5) Otvoriti funkciju detekcije (OWD funkcija)

Pritisnite "+" ili "-" dugme na '00' za zatvaranje ove funkcije I '01' za pokretanje ove funkcije. Pritisnite "PRG" dugme kako biste prešli na naredni korak.

#### 6) OWD vreme detektovanja

Pritisnite "+" ili "-" dugme kako biste promenili OWD vreme detektovanja.

Opseg:2-30 minuta. Pritisnite "PRG" dugme kako biste prešli na naredni korak.

#### 7) Podešavanje OWD za spuštanje temperature (u okviru vremena detektovanja)

Pritisnite "+" ili "-" dugme kako biste podesili OWD za spuštanje temperature. Opseg:2-4 °C

Pritisnite "PRG" dugme kako biste prešli na naredni korak.

#### 8) Podešavanje OWD vremena odlaganja (Vraćanje na prethodni radni status)

Pritisnite "+" ili "-" dugme kako biste podesili OWD vreme odlaganja.

Opseg: 10-60 min Pritisnite "PRG" dugme kako biste prešli na naredni korak.

9) Upariti pošiljaoca i primaoca. Detaljnije u delu 14. Pritisnuti "PRG" dugme kako biste prešli na naredni korak.

10) Vratiti na fabrička podešavanja

Pritisnuti "+" ili "-" dugme na '01', i onda pritisnuti "SET" dugme i zadržati 5 sekundi, sačekati dok se termostat ne restartuje.

## 6. Ograničenje podne temperature (Samo za električne uređaje)

Kada podna temperatura dostigne početnu vrednost, termostat prisilno prestaje da zagreva i primaočevo "Heating on" crveno svetlo treperi da bi podsetili potrošača da je funkcija ograničenja podne temperature aktivirana. Kada je podna temperatura niža od početne temperature "Power" zeleno svetlo prestaje da treperi. Termostat se vraća u normalno stanje.

## 7. Funkcija protiv zamrzavanja

Pritisnite "-" dugme dok se ne pojavi "--" za uključivanje ili isključivanje funkcije protiv zamrzavanja. Pritisnite "+" dugme za uključivanje funkcije protiv zamrzavanja i promenu početne temperature. Kada sobna temperatura dostigne ovu temperaturu, termostat prisilno prestaje sa zagrevanjem. Kada je sobna temperatura viša od ove temperature za 2 °C, termostat automatski isključuje grejanje.

## 8. Funkcija detekcije (OWD funkcija)

Kada je Open Window mode onespособljen za podešavanje parametara, sistem će automatski prestati sa zagrevanjem kada detektuje iznenadni pad sobne temperature (2°C za 5 minuta). Ovo se dešava kada jsu prozor ili vrata otvoreni bez isključivanja uređaja za zagrevanje.

Uređaj će se vratiti u prethodno stanje nakon 30 minuta, nakon čega će OP nestati. Pritisnuti bilo koje dugme za izlazak iz OWD funkcije nakon isključivanja grejanja.

## 9. Senzor za podsećanje opadanja podne temperature (samo za električne uređaje)

Kada termostat detektuje da je limit podne temperature neispravan, grejanje će se prinudno zaustaviti i dugme "power" na tabli će treperiti kako bi korisnika podsetilo da proveru senzor. Kada se greška otkloni, termostat se vraća u normalno stanje.

## 10. Zaključavanje zbog dece

Pritisnite ON/OFF dugme i zadržite 3 sekunde za uključivanje/isključivanje funkcije zaključavanja tastature i pojaviće se ovakva ikonica "🔒"

## 11. Odabir režima

Pritisnuti "PRG" dugme za odabir ručnog režima (MAN) ili programirajućeg režima (PRG). Ručni režim: za ručnu kontrolu jedinice preko ON/OFF.

Režim programiranja: Jedinicom se može upravljati podešavanjem vremena i temperature automatski u 4 perioda vremena i sa 4 dogovarajuće temperature, kako je i prikazano na slici ispod.

## 12. Podešavanje sedmodnevnog programiranja

- 1) Uključite termostat, pritisnite i zadržite PRG dugme da biste ušli u podešavanje programa.
- 2) Postavite raspored (Dan u nedelji-Period-Početno vreme-Temp.) pritiskajući + i - button, svako dalje pritiskanje PRG dugmeta vodi na dalje podešavanje.

**Primer:**

	Ponedeljak-Nedelja			
Period	1	2	3	4
Vreme	6:30	8:00	18:00	22:30
Temp.	21°C	18°C	21°C	16°C

### 13. Uparivanje kodova

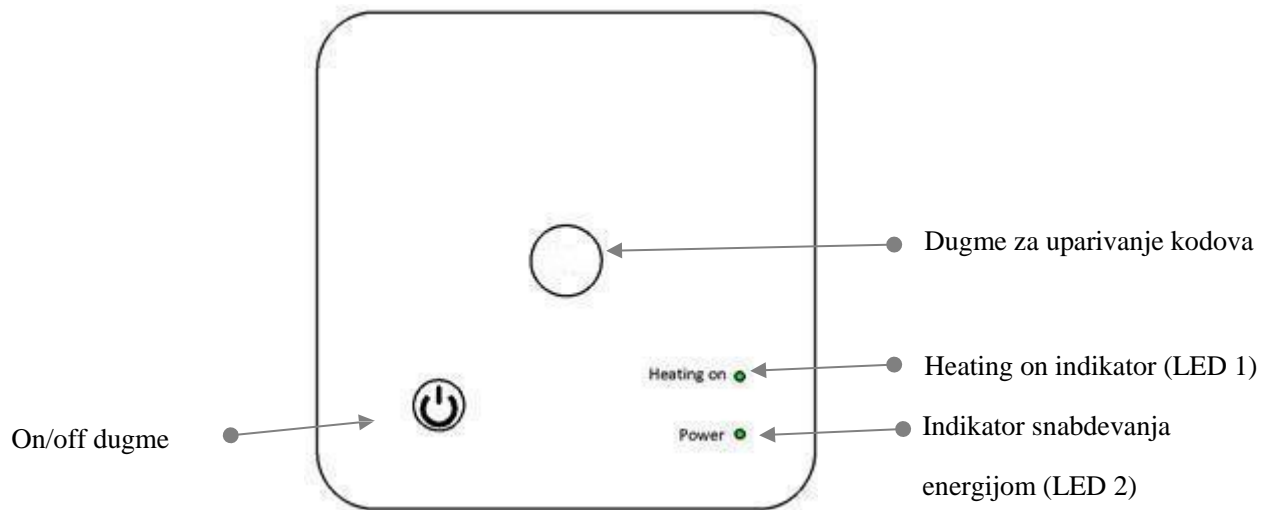

- 1) Pritisnuti i duže zadržati dugme za uparivanje kodova na prijemu sve dok LED 1 ne počne brzo da treperi.
- 2) Isključi pošiljaoca, zadržite "SET" dugme sve dok je ekran osvetljen, zatim pritisnite "PRG" dugme ponovo osam puta (**stavka 9**), a zatim pritisnite "SET" dugme i sačekajte.
- 3) Nakon par trenutaka, LED 1 će prestati da treperi. Uparivanje kodova je završeno.

### 14. Šema

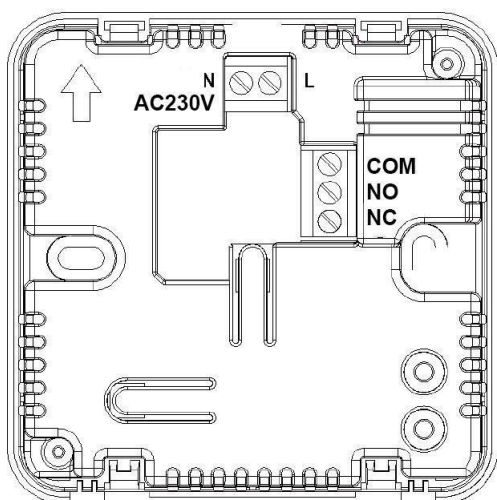

## 15. Instalacija

### Pošiljalac

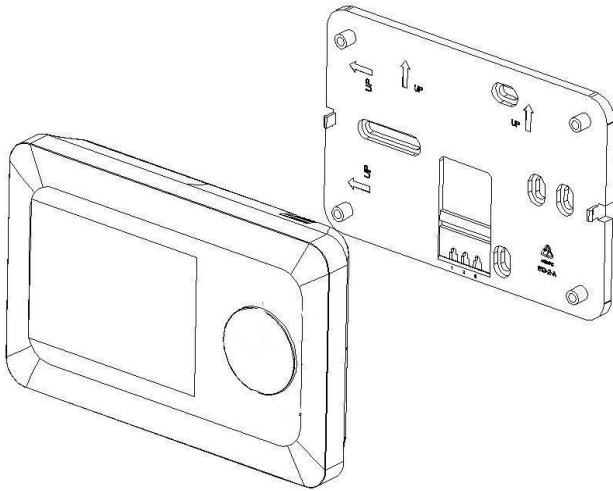

Zidna instalacija

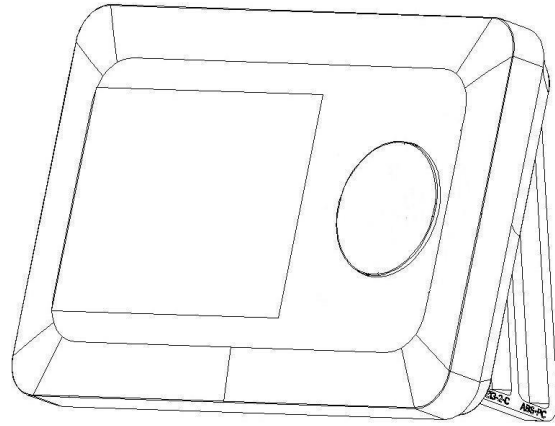

staviti na sto

### Primalac

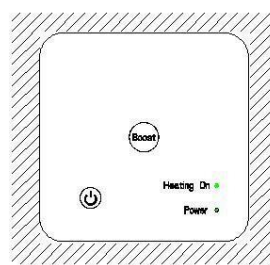
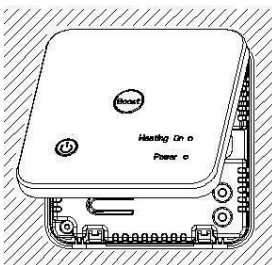
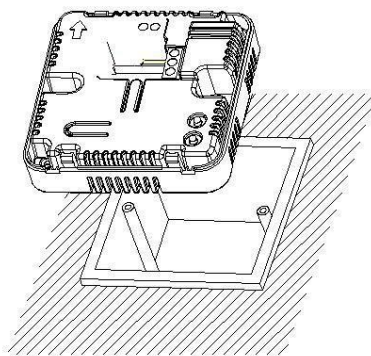
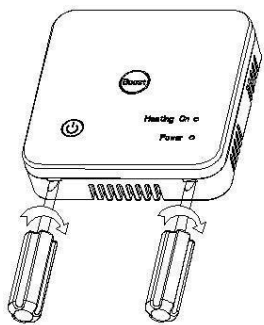



**16. Dimenzije**

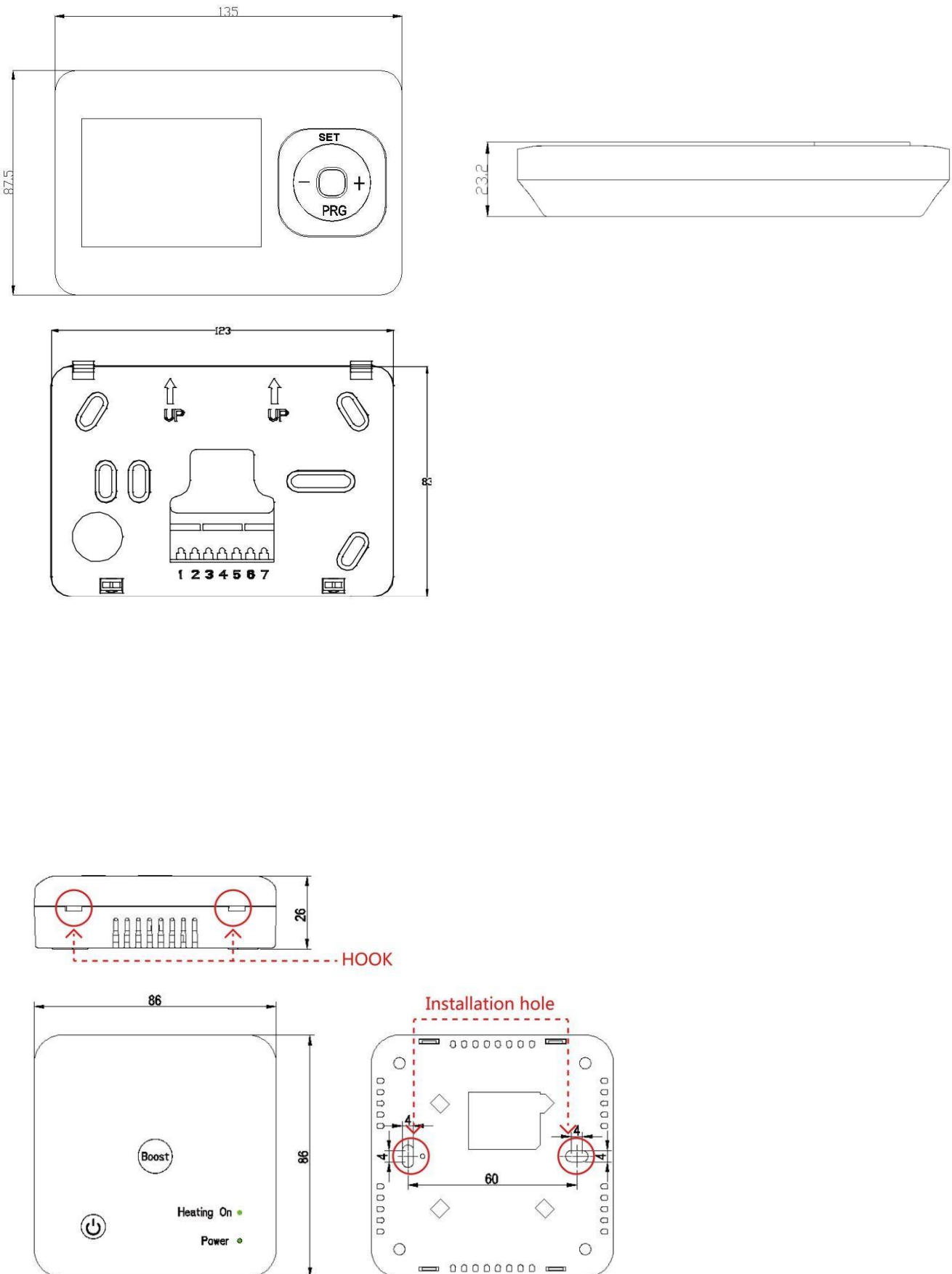

## 17. Wi-Fi konekcija i operacija

**Napomena: WiFi funkcija može biti podržana samo kada je uključen 5V USB. 5V USB neće puniti baterije.**

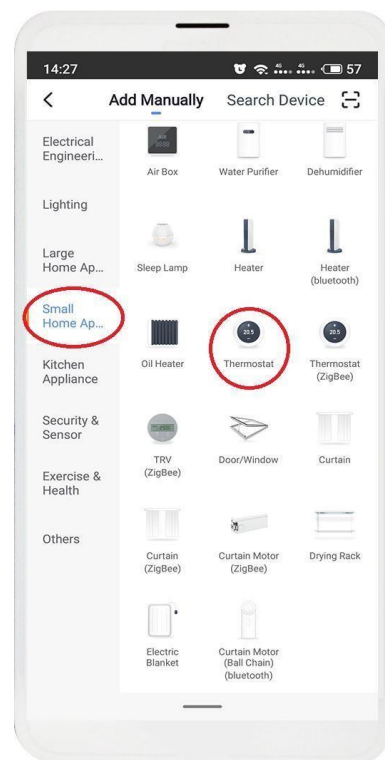
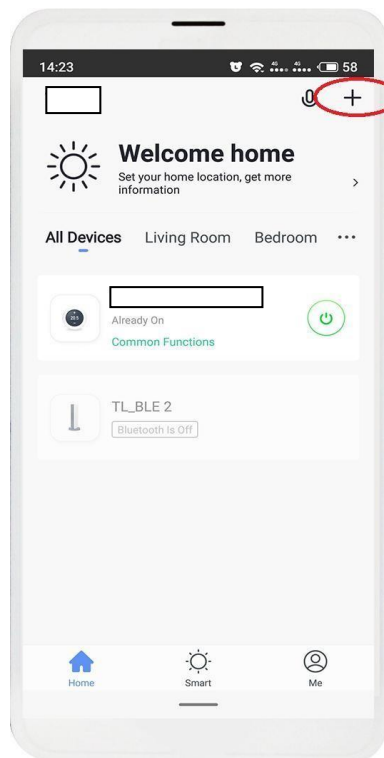

1. Skeniraj QR kod odozgo telefonom ili preko aplikacije "Smart Life" ili "TuyaSmart" u play prodavnici.

2. Nakon završetka registracije naloga, kliknite "+" u gornjem desnom uglu aplikacije glavnog interfejsa za dodavanje uređaja.

3. Odaberite "Thermostat" u "Small Home Application"

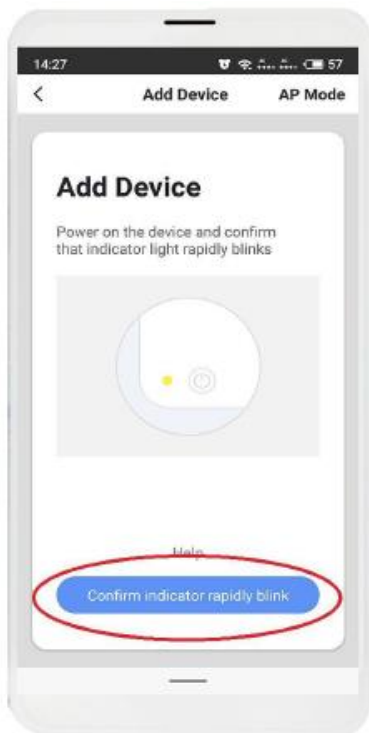

4. Isključite termostat, potom pritisnite i zadržite "PRG" dugme, dok se ne pojavi "treperenje, a potom kliknite "Confirm indicator rapidly blink" (Potvrdite brzo treperenje indikatora)

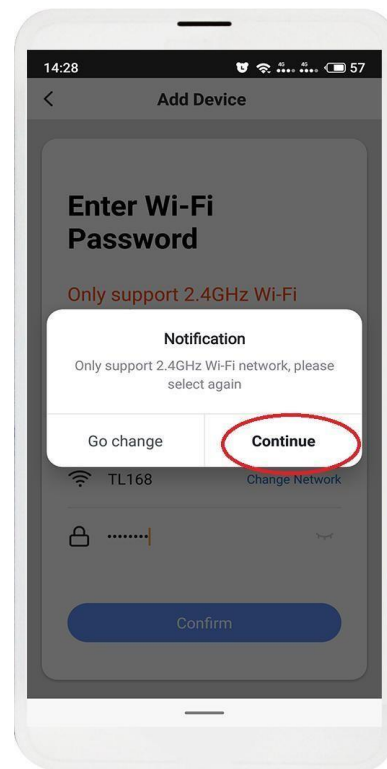

5. Unesite Wi-Fi lozinku i kliknite "Confirm", a potom kliknite "Continue" za uparivanje uređaja

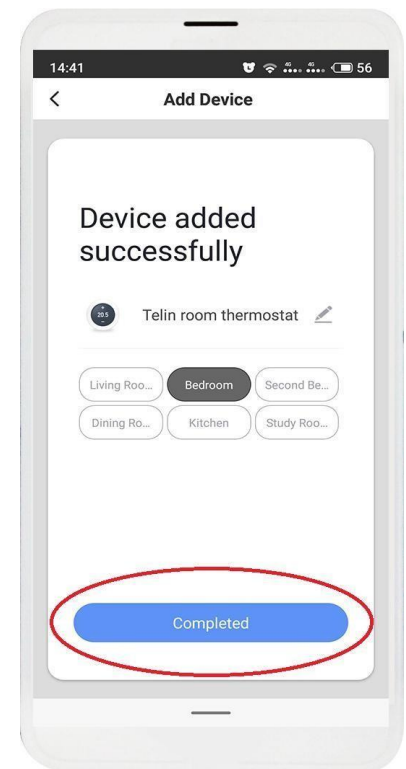

6. Sačekajte par sekundi dok se uređaj uspešno doda, a onda kliknite "Completed" u glavnom interfejsu uređaja



7. Kliknite "Settings" za još podešavanja.

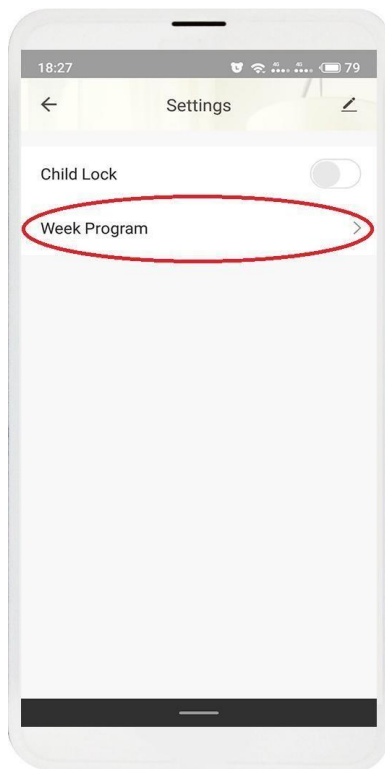

8. Kliknite "Week Program" za ulazak u programska podešavanja

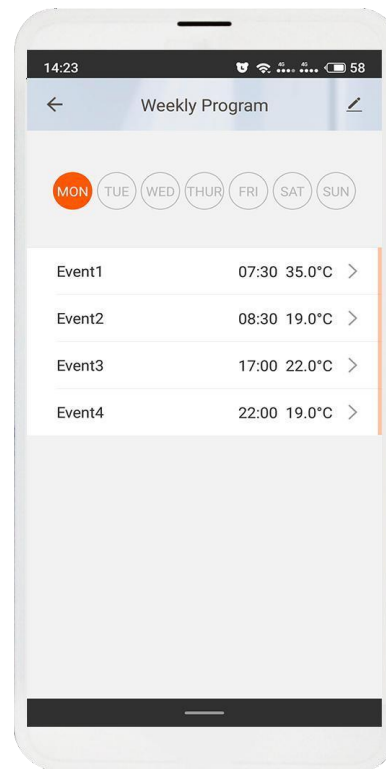

9. Postavite Vaše omiljeno vreme i temperature.



10. Kliknite u Gornji desni ugao za dobijanje informacija o uređaju

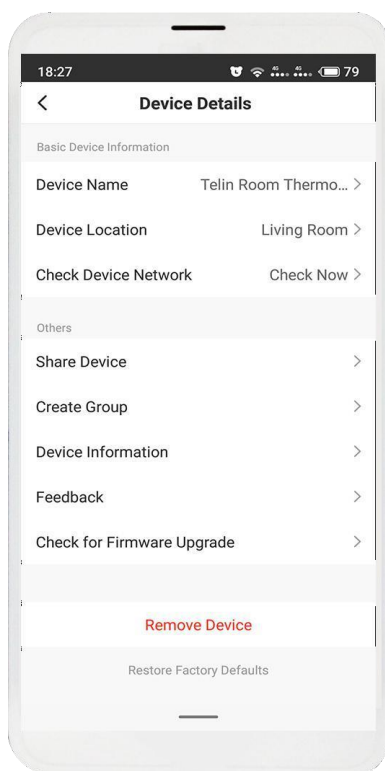

11. Odaberite parametre koji moraju da se podese

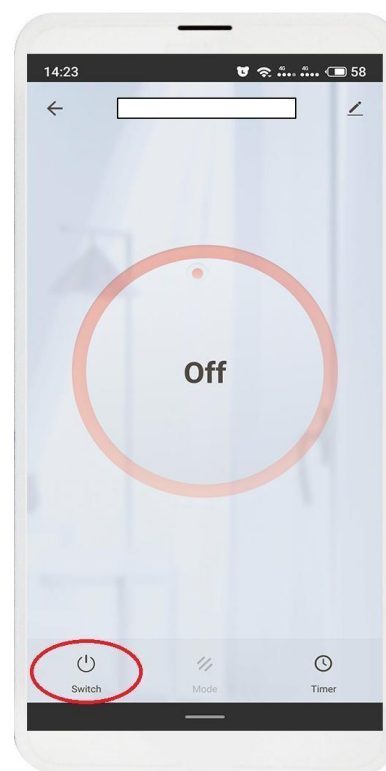

12. Kliknite „switch“ da biste isključili

